

TESLA

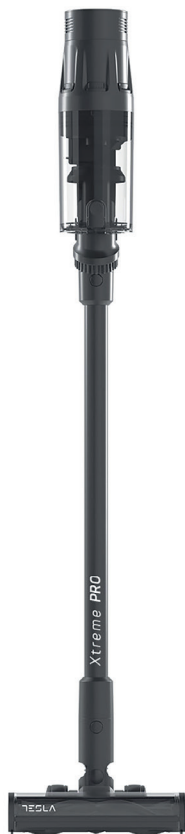

HS505GP

Посібник користувача

АКУМУЛЯТОРНИЙ ПИЛОСОС

Тільки для побутового застосування.  
Перш ніж користуватися пристроєм, прочитайте уважно цей посібник з експлуатації.



### Інструкції з техніки безпеки

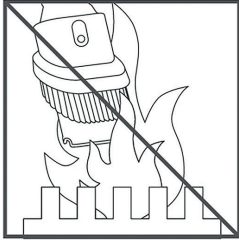

Не користуйтеся пристроєм поблизу відкритого вогню

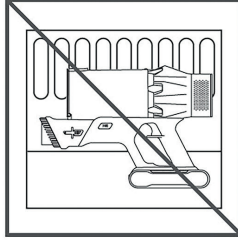

Не зберігайте пристрій поблизу джерел тепла

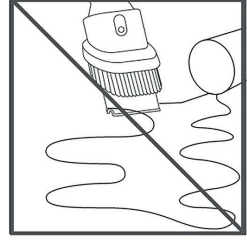

Не прибирайте з підлоги воду або рідини

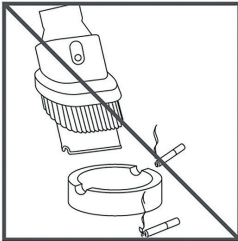

Не прибирайте з підлоги предмети, які горять

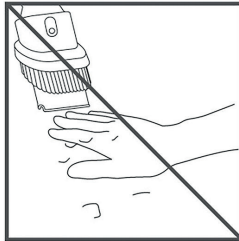



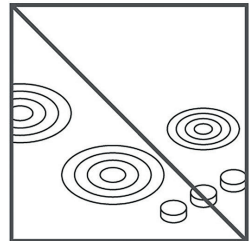





Не тримайте руки біля щітки, коли пристрій працює.

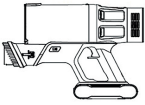

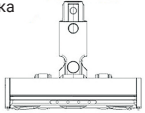
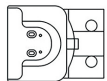
Не кладіть пристрій на кухонну плиту або поруч із нею.

## ВМІСТ УПАКОВКИ

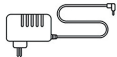
Перед початком експлуатації перевірте і переконайтеся в наявності аксесуарів і деталей згідно з наведеним нижче переліком.

<p>Основний блок</p> 	<p>Трубка</p> 		<p>Моторизована головка щітки</p> 
<p>Настінне кріплення (гвинти*2, дюбелі*2)</p> 	<p>Щітка для м'яких меблів, 2 в 1 (прикріплена до основної секції)</p> 	<p>Довга щілинна насадка</p> 	<p>Акумуляторний блок</p> 
<p>Зарядний пристрій</p> 	<p>Фільтр HEPA</p> 	<p>Посібник користувача</p> 	

## ЗАГАЛЬНИЙ ОГЛЯД

Ознайомлення з компонентами:

1. Кнопка ввімкнення / вимкнення
2. Кнопка розблокування акумуляторного блока
3. Кнопка розблокування контейнера для пилу
4. Кнопка для висипання пилу
5. Кнопка розблокування основного блока
6. Кнопка розблокування електричної щітки для підлоги
7. Фільтр HEPA для вихідного повітря
8. Сенсорний екран

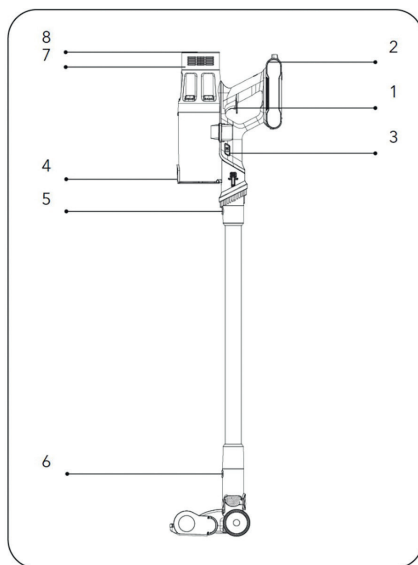

### Індикатори на сенсорному екрані

1. Торкніться, щоб налаштувати швидкість
2. Індикатор рівня всмоктування
3. Індикатор заряду акумулятора
4. Індикація заблокованої щітки для підлоги
5. Індикація засмічення контейнера для пилу або повітряного каналу
6. Автоматичний режим

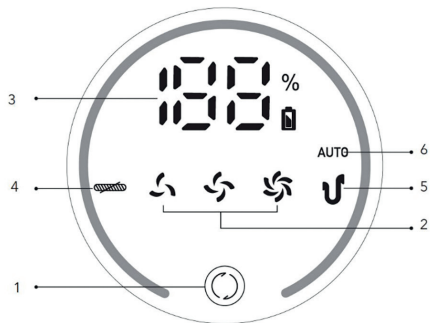

## СКЛАДАННЯ ТА ЕКСПЛУАТАЦІЯ

### Складання та експлуатація виробу

Встановіть акумуляторний блок

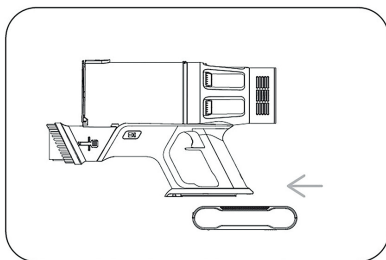

Встановіть насадку для прибирання

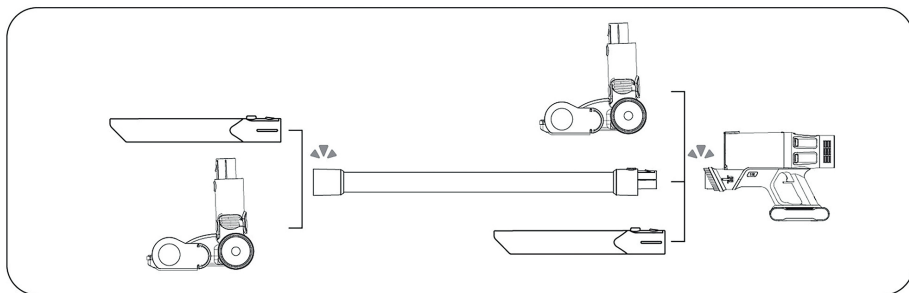



## Спосіб користування

### ≡ ЗВЕРНІТЬ УВАГУ

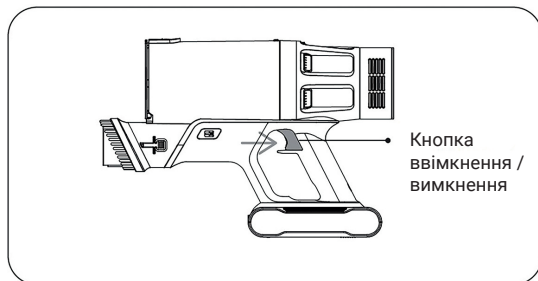

- Перед використанням переконайтеся, що:
- Акумуляторний блок повністю заряджений та закріплений на місці.
  - Контейнер для пилу та фільтри очищені, висушені та закріплені на місці.

### Початок роботи



Натисніть кнопку перемикача, пристрій почне працювати. Натисніть кнопку ще раз, щоб вимкнути пристрій.

### Вибір режиму прибирання

1. Перейдіть у режим «Auto» («Автоматичний»)
2. Торкніться , щоб вибрати режим низької потужності
3. Знову торкніться , щоб вибрати режим середньої потужності
4. Знову торкніться , щоб вибрати режим високої потужності

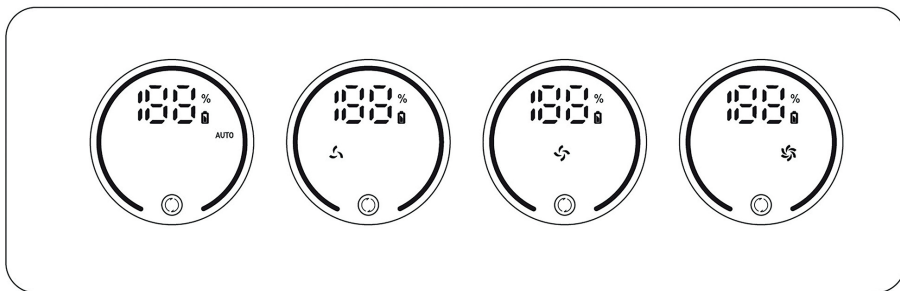

## Аварійний індикатор

Коли рівень заряду акумуляторного блока знижується до 10%, індикатор заряду на екрані починає блимати червоним кольором. Пилосос потрібно зарядити якомога швидше.



Коли валик щітки заблоковано, світлодіодний індикатор на моторизованій щітці вимикається, а червоний індикатор валика щітки продовжує блимати, доки його не буде вимкнено вручну.



Коли основний блок або трубка засмічені, червоний індикатор заповнення контейнера блимає впродовж 10 секунд, а потім вимикається.

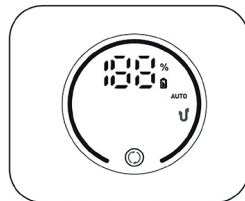

## СПОСОБИ ЗАРЯДЖАННЯ

Під час роботи пристрою, коли рівень заряду акумуляторного блока становить лише 10%, на дисплеї блимає індикатор заряду. Це нагадування про те, що акумуляторний блок розряджений і його потрібно вчасно зарядити, щоб це не вплинуло на роботу.

### Спосіб 1:

Пристрій можна заряджати на настінному кріпленні для зберігання. На цифровому екрані відобразиться процес заряджання, коли акумуляторний блок буде заряджено на 100%.

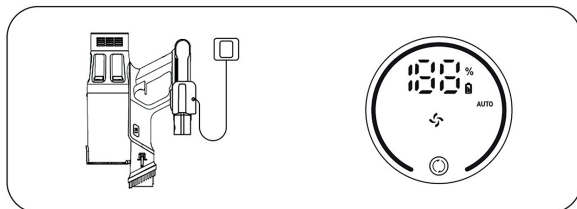

### Спосіб 2:

Акумуляторний блок можна витягнути і зарядити окремо. Індикатор заряду акумулятора блиматиме зеленим кольором. Коли акумулятор повністю заряджений, зелений індикатор світитиметься постійно.

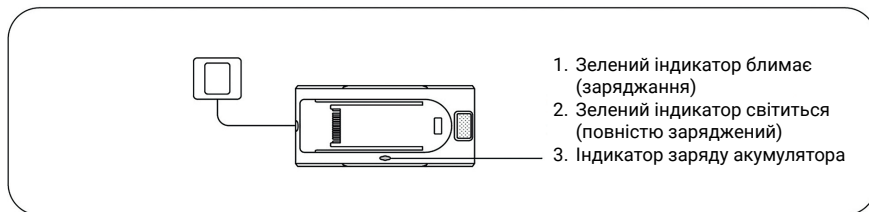

## Настінне кріплення

Притисніть настінне кріплення для заряджання до стіни навпроти двох отворів для кріпильних гвинтів і закріпіть його на стіні за допомогою гвинтів, а потім повісьте пилосос на стіну.

### **ОБЕРЕЖНО!**

- Переконайтеся, що за місцем кріплення немає газових, водопровідних труб чи електричних кабелів.
- Щоб уникнути падіння підставки, переконайтеся, що її встановлено надійно.

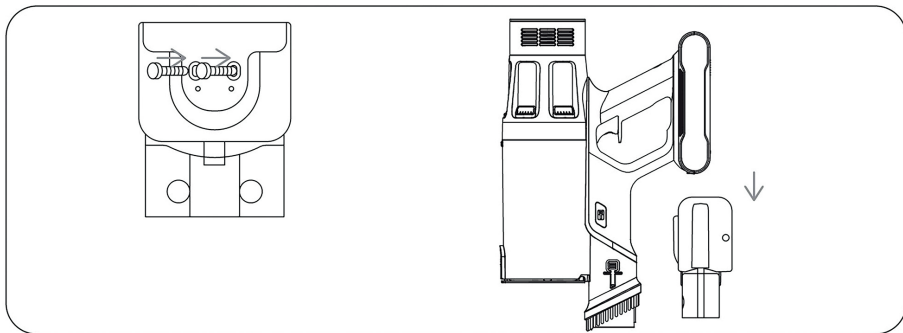

## ДОГЛЯД

Щоб продовжити строк служби пилососа, регулярно чистіть його.

Очищення основного блока пилососа

1. Перед чищенням блока вимкніть електроживлення.
2. Використовуйте нейтральний засіб для чищення, витріть блок напіввологою ганчіркою.
3. Уникайте впливу сонячних променів і зберігайте пилосос у прохолодному та сухому місці.

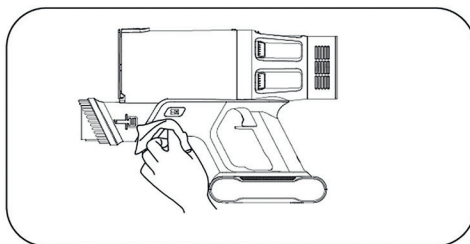

Очищення контейнера для пилу

- Натисніть кнопку розблокування кришки контейнера для пилу, щоб висипати пил.
- Якщо під час роботи пристрою кількість сміття в контейнері для пилу перевищує позначку «MAX» (максимальна кількість), потрібно негайно його висипати.

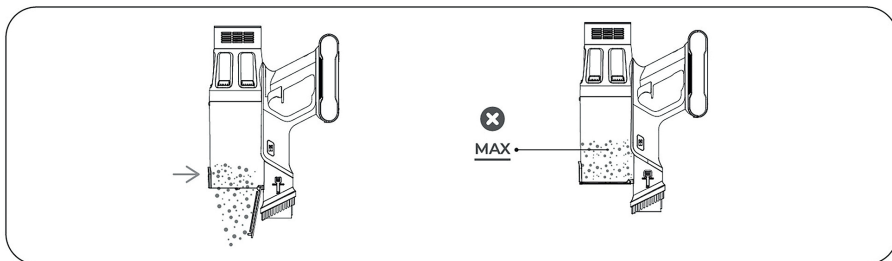

## Очищення фільтра

Зніміть кришку контейнера для пилу, натиснувши та утримуючи кнопки зняття контейнера з лівого та правого боку ручки.

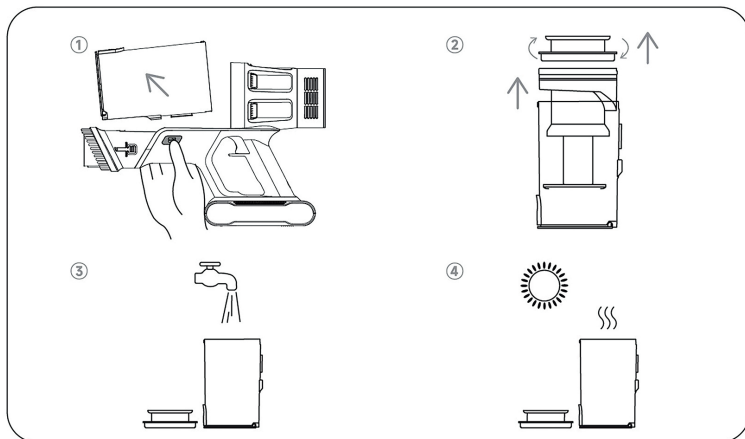

**ЗВЕРНІТЬ УВАГУ** Корпус фільтра та фільтр HEPA потрібно чистити раз на два тижні. За потреби фільтр HEPA потрібно замінювати кожні два місяці. Перед встановленням фільтрів переконайтеся, що вони повністю висушли.

Фільтрувальний матеріал у пилососі з часом вкривається пилом. Це нормальне явище, яке впливає на ефективність роботи фільтра. Якщо фільтр настільки заповнений, що всмоктування не досягає 100%, ми рекомендуємо зняти фільтр і почистити його або промити під струменем води і залишити сохнути на 24 години, не розміщуючи його поблизу вогню чи будь-яких предметів з високою температурою, перш ніж повторно пилососити. Це потрібно зробити, коли сила всмоктування зменшиться. Рекомендовано замінювати фільтр HEPA раз на два місяці або відразу після його пошкодження.

## Очищення валика щітки

**ЗВЕРНІТЬ УВАГУ** Після тривалого користування щіткою щетина може забитися волоссям або іншими подібними частинками. Рекомендовано періодично чистити валик щітки, щоб забезпечити його ефективну роботу і зберегти силу всмоктування.

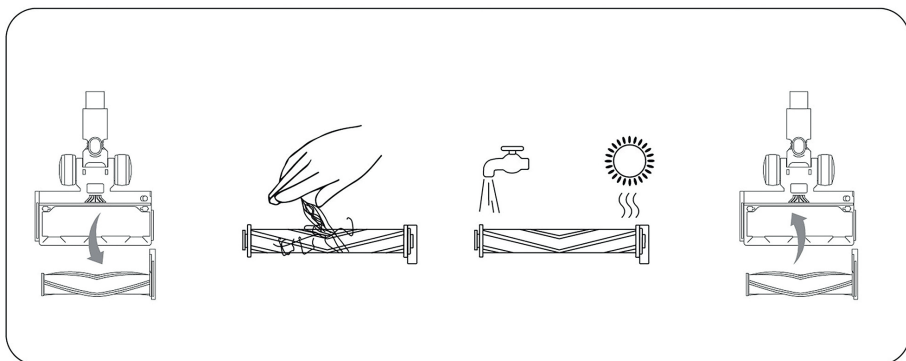

## ТЕХНІЧНІ ХАРАКТЕРИСТИКИ

Виріб	Акумуляторний пилосос
Модель	HS505GP
Номінальна напруга	29,6 В=
Вихідні параметри адаптера	36 В, 500 мА·год
Вхідні параметри адаптера	100-240 В~50/60 Гц
Режими очищення	Автоматичний / Низький рівень / Середній рівень / Високий рівень

## УСУНЕННЯ НЕСПРАВНОСТЕЙ

Проблема	Причина	Спосіб усунення
Слабка потужність всмоктування	Фільтрувальний елемент заблоковано / деформовано	Почистити / замінити фільтр
	Телескопічна трубка заблокована сторонніми предметами	Прочистити телескопічну трубку
	Витік повітря з пошкодженого шланга щітки	Зверніться до сервісної служби для заміни щітки для підлоги
Не вмикається	Не працює вимикач пилососа	Зверніться до сервісної служби для заміни вимикача
	Система фільтрів заблокована, а основний блок заблоковано через активацію автоматичного захисту	Почистити / замінити фільтр
	Пошкодження акумулятора / коротке замикання в інших частинах	Зверніться до сервісної служби для з'ясування причини
Щітка не обертається	Щітка облуптана волоссям	Вичистіть волосся на валуку
	Електрична щітка для підлоги пошкоджена / коротке замикання	Зверніться до сервісної служби для заміни щітки
	Коротке замикання металеві трубки	Зверніться до сервісної служби для заміни металеві трубки
Не заряджається акумулятор	Нещільний контакт із зарядним портом	Повторно підключіть пристрій для його зарядження
	Неправильний адаптер	Використовуйте правильний адаптер
	Пошкодження адаптера / акумулятора	Зверніться до сервісної служби для заміни адаптера / акумулятора
Автоматичне вимкнення після увімкнення	Акумулятор не повністю заряджений (неправильний адаптер / нещільний контакт із зарядним портом)	Повторно підключіть пристрій для його зарядження, використовуючи правильний адаптер
	Система фільтрів заблокована, у разі блокування блока спрацьовує автоматичний захист	Почистити / замінити фільтр
	Коротке замикання телескопічної трубки / розкладної трубки / електричної щітки для підлоги	Зверніться до сервісної служби для заміни

**ЗАЯВА ПРО ВІДПОВІДНІСТЬ СТАНДАРТАМ ЄС**

Назва компанії-виробника: TESLA/COMTRADE DISTRIBUTION D.O.O. BEOGRAD  
Адреса виробника: БУЛЬВАР ЗОРАНА ДІНДИЧА 125І, 11000 БЕЛГРАД  
[BULEVAR ZORANA DINDICA 125I, 11000 BEOGRAD]

МИ, ВИРОБНИК НИЖЧЕЗАЗНАЧЕНОЇ ПРОДУКЦІЇ, ЗАЯВЛЯЄМО ПІД СВОЮ ВИКЛЮЧНУ  
ВІДПОВІДАЛЬНІСТЬ, ЩО ПРОДУКЦІЯ, НА ЯКУ ПОШИРЮЄТЬСЯ ЦЯ ЗАЯВА:

Назва продукції:

Бренд	Модель	Тип продукції
TESLA	HS505GP	Аерофритюрниця

ВІДПОВІДАЄ НАВЕДЕНИМ НИЖЧЕ СТАНДАРТАМ І ЗАКОНОДАВЧИМ АКТАМ:

Гармонізований стандарт	Законодавчий акт
EN IEC 55014-1:2021 EN IEC 55014-2:2021 EN IEC 61000-3-2:2019+A1:2021 EN 61000-3-3:2013+A1:2019+A2:2021	Директива щодо електромагнітної сумісності (EMC) 2014/30/EU
EN 60335-2-2:2010+A11:2012+A1:2013 EN 60335-1:2012+A11:2014+A13:2017+A1:2019 +A14:2019+A2:2019+A15:2021+A16:2023 EN 62233:2008	Директива щодо низьковольтного обладнання (LVD) 2014/35/EU
EN 62321	Директива щодо обмеження використання небезпечних речовин (RoHS) 2011/65/EU зі змінами та доповненнями 2015/863/EU

Інформація про уповноваженого представника в ЄС, який має письмовий мандат від вищезазначеного виробника діяти від його імені під час виконання певних завдань, передбачених чинним гармонізаційним законодавством Європейського Союзу, зокрема завдань, зазначених у статті 4 Регламенту (ЄС) 2019/1020:

Назва компанії, яка є представником в ЄС:  
Адреса представника в ЄС:

Comtrade Distribucija d.o.o.  
Леталішка цеста 29В, 1000 Любляна, Словенія  
[Letaliska cesta 29B, 1000 Ljubljana, Slovenia]  
office@tesla.info

Адреса електронної пошти представника в ЄС:

Місце і дата видачі: Белград, 02.07.2024.

Підписано від імені та за дорученням виробника:

[Підпис] [Печатка: Comtrade Distribution d.o.o. Beograd. БЕЛГРАД]  
(Підпис і штамп)

Прізвище та ім'я уповноваженої особи: Небойша Лозо [Nebojša Lozo]  
Посада уповноваженої особи: Генеральний директор

<b>МОДЕЛЬ</b>
<b>ДАТА ПРОДАЖУ</b>
<b>МАГАЗИН І НОМЕР РАХУНКУ</b>
<b>ПІДПИС І ПЕЧАТКА</b>

**Без пред'явлення цього талону, за його невірною заповнення чи відсутності печатки торгівельної організації претензії до якості не приймаються та ремонт не здійснюється.**

## Гарантійні зобов'язання

Гарантійні зобов'язання щодо придбаного Вами приладу - це безкоштовне усунення несправності приладу уповноваженими сервісними центрами впродовж гарантійного строку, який діє протягом 12 місяців.

Так як вага придбаного Вами приладу перевищує 5 кг; згідно до вимог Закону України «Про захист прав споживачів», щодо гарантійного обслуговування просимо Вас звертатися за телефоном гарячої лінії 0 800 212 058. Ваш запит буде розподілений у відповідний авторизований центр обслуговування. Перелік центрів обслуговування розміщений на офіційному сайті імпортера бренда Tesla - <https://dclink.ua/>

Гарантійні зобов'язання поширюються тільки на прилади, що використовуються за призначенням виключно в побутових цілях (домашніх умовах), родиною згідно інструкції з експлуатації.

Гарантійні зобов'язання виконуються тільки при пред'явленні правильно оформленого гарантійного талону. Гарантійний талон заповнюється на момент продажу та повинен містити таку інформацію: модель та серійний номер приладу, дату продажу, назву та печатку торговельної організації, відомості про постачальника та, після встановлення і підключення приладу (якщо прилад потребує спеціального встановлення та підключення) - відомості, про встановлення.

гарантійні зобов'язання не виконуються у разі

- відсутності правильно оформленого гарантійного талону; - виявлення виправлень в заповненні гарантійного талону;

- неможливості ідентифікувати прилад;

- порушення споживачем правил користування, транспортування, підключення та зберігання приладу;

- потраплення всередину приладу сторонніх предметів, рідини, домашніх тварин, комах або гризунів;

- виявлення факту втручання у конструкцію виробу осіб, що не мають на це відповідного дозволу виробника;

- виявлення пошкоджень приладу, спричинених нестабільністю електромережі, газопроводу, мережі водопостачання та каналізації, норми функціонування яких не відповідають встановленим українським стандартам; суттєвим негативним впливом навколишнього середовища (блискавка, пожежа, повінь), що не піддаються контролю з боку виробника, а також недбалим користуванням приладом;

- якщо висунуті споживачем претензії щодо функціональних характеристик приладу є необґрунтованими, тому що наявні функціональні характеристики відповідають тим, які заявлені заводом-виробником;

- якщо споживач висуває вимоги до частин приладів, які з часом зношуються: жирові та вугільні фільтра для витяжки, батарейки, акумулятори тощо, а також до частин приладу, які легко б'ються: скло, пластмаса, лампи;

- якщо споживач висуває вимоги на такі види робіт, які він згідно інструкції з експлуатації може виконувати самостійно, наприклад: звичайний догляд за приладами, чистка кавоварок та кавомашин, видалення накипу, тощо;

- виявлення хімічних, механічних та термічних пошкоджень на скляних, пластмасових та емальованих частинах приладів.

Вимоги, які споживач може висунути до продавця або виробника приладу, визначаються чинним законодавством України.

Права, які надані споживачеві згідно зі статтею 8 Закону України «Про захист прав споживачів», при виявленні істотних недоліків виконуються тільки у разі підтвердження цих недоліків уповноваженими сервісними центрами. Всі прилади повинні бути обов'язково заземлені. Незаземлені прилади є потенційно небезпечними. Виробник не несе відповідальності за шкоду, завдану здоров'ю і майну споживача, якщо вона викликана недотриманням норм встановлення і підключення приладу.

Помилковим є виклик, коли споживач вважає прилад несправним в той час, коли йдеться про заходи, які споживач може виконати самостійно та про що зазначено в інструкції наприклад: перевірка наявності напруги в мережі, подача води в прилад, прочистка стоку води, тощо.

Транспортні витрати, послуги з підключення, встановлення та запуску приладу сплачуються споживачем, якщо інше не передбачено умовами продажу приладу торговельною організацією. Для встановлення і підключення придбаної побутової техніки Ви можете скористатися послугами спеціалістів найближчого уповноваженого сервісного центру. Ви можете також скористатися послугами продавця або будь-яких інших кваліфікованих спеціалістів. Однак виробник та торговельна організація не несе гарантійних зобов'язань та відповідальності в тому випадку, якщо прилад вийшов з ладу або були завдані збитки внаслідок його неправильного встановлення та підключення до мереж.

Заповнення розділу «Відомості про встановлення» є обов'язковим та дозволить визначити винуватця у випадку виходу приладу з ладу або заподіяння шкоди

**Все обладнання має бути обов'язково заземлено. Незаземлене обладнання є потенційно небезпечним. Виробник не несе відповідальності за шкоду здоров'ю та власності, якщо вона заподіяна недотриманням норм встановлення.**

**Виріб отримав, комплектність перевірена, з умовами гарантії ознайомлений**

## ТЕЛЕФОН ГАРЯЧОЇ ЛІНІЇ: 0 (800) 212 058

<b>ДАТА РЕМОНТУ</b>		
<b>ПІДПИС МАЙСТРА</b>		
<b>ДАТА РЕМОНТУ</b>		
<b>ПІДПИС МАЙСТРА</b>		